

CLIPPER Farm 4

#18190

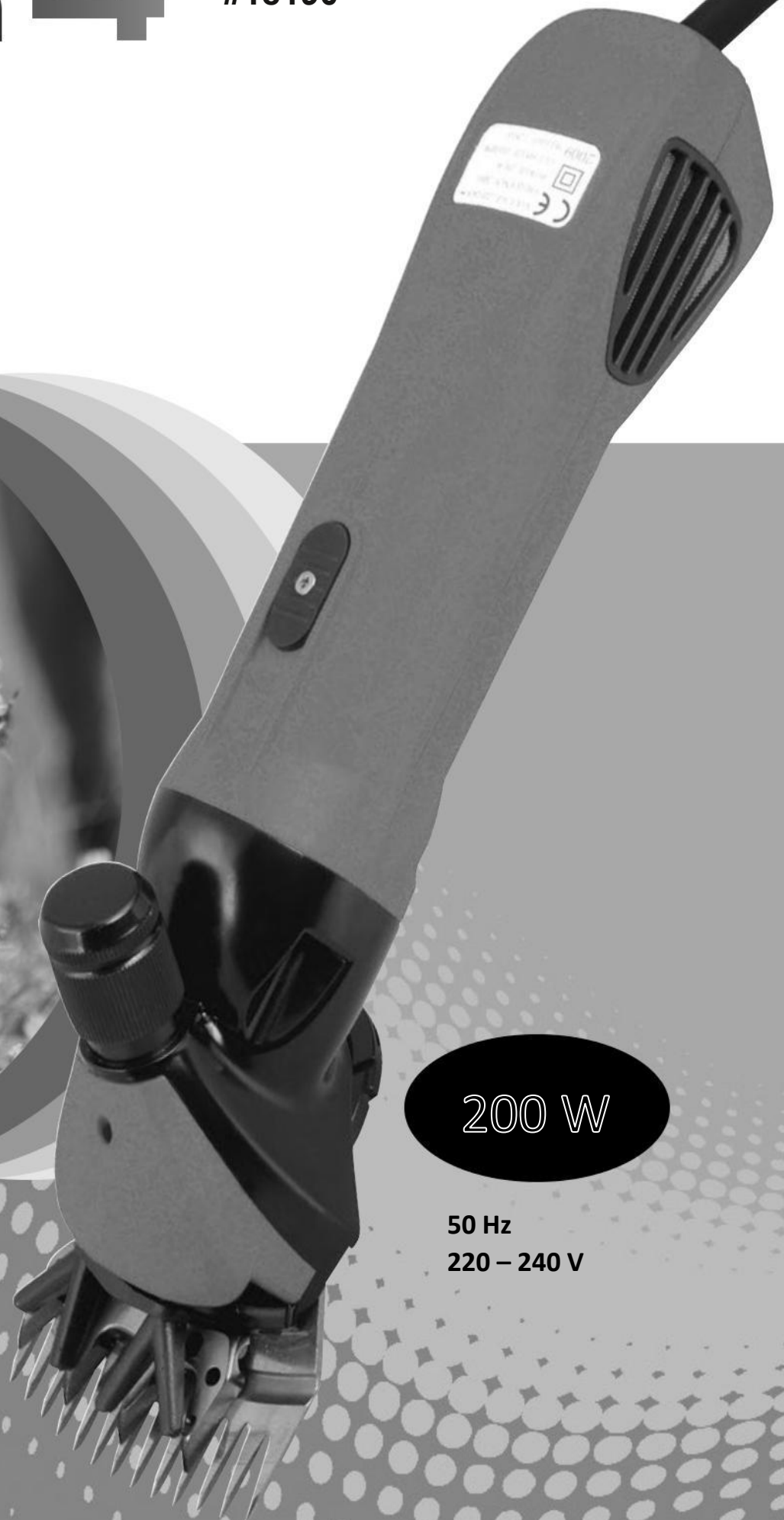

200 W

50 Hz
220 – 240 V

OBSAH

1. Bezpečnostní předpisy
 - 1.1. Obecné
 - 1.2. Základy zabezpečení
 - 1.2.1. Energetická připojení
 - 1.2.2. Povinnosti údržby a kontroly
 - 1.2.3. Záření
 - 1.2.4. Zbytková rizika
 - 1.3. Požadavky provozovatele
2. Zamýšlené použití
 - 2.1. Účel
 - 2.2. Technické údaje
 - 2.3. Vybavení
3. Uvedení do provozu
 - 3.1. Kontrola návodu k obsluze
 - 3.2. Správné nastavení stříhacích nožů
 - 3.3. Správné naolejování holící hlavy
 - 3.4. Zapnutí/Vypnutí
4. Údržba
 - 4.1. Čištění
 - 4.2. Montáž stříhacích nožů
 - 4.3. Broušení nožů
 - 4.4. Skladování nůžek
 - 4.5. Čištění holící hlavy
5. Opravy
 - 5.1. Úvod
 - 5.2. Seznamy poruch
6. Ochrana životního prostředí a likvidace
7. Obrazová poznámka

1. Bezpečnostní předpisy

1.1 Obecné

Tyto bezpečnostní předpisy obsahují základní informace, které je třeba dodržovat při instalaci, provozu a údržbě. Čtení návodu k obsluze je povinné pro každého, kdo pracuje se stříhacím strojkem. Návod k obsluze musí být vždy k dispozici v místě použití stroje.

1.2 Základy zabezpečení

Je nutné dodržovat zákonné předpisy pro pravidelné testování. Zde je třeba dodržovat předpisy pro bezpečnost práce.

1.2.1 Energetická připojení

Zástrčku zapojujte pouze do správně nainstalovaných zásuvek. Vadná elektroinstalace může vést k úrazu elektrickým proudem nebo zkratu. Zásuvky by měly být vybaveny proudovým chráničem (FI). Dodržujte prosím příslušné předpisy ve vaší zemi. Údržbu a čištění provádějte pouze s odpojenou zástrčkou. Nikdy nenechávejte stroj bez dozoru se zapojenou zástrčkou. Stříhání zvířat je povoleno pouze v případě, že se děti zdržují mimo místo stříhání. Stroj vždy ukládejte mimo dosah dětí!

1.2.2 Povinnosti údržby a kontroly

Nikdy nestříhejte s poškozeným strojem. Zjistíte-li závadu na krytu nebo na elektrickém kabelu, smí ji opravit pouze autorizovaný odborný personál.

1.2.3 Záření

Díky testování podle harmonizovaných evropských norem směrnice ES splňuje zastříhovač základní požadavky na ochranu. Směrnice: 2004/108/ES

1.2.4 Zbytková rizika

Pokud se během provozu ukáží nebezpečí a rizika, která nevznikají přímo stříháním zvířat, žádáme vás, abyste nás informovali. To platí i pro technické závady, které způsobují nebezpečí.

1.3 Požadavky provozovatele

Aby bylo zajištěno bezpečné používání zastříhovače, je třeba dodržovat a dodržovat pokyny v tomto návodu k obsluze.

- Obsluha si přečetla návod k obsluze a porozuměla mu nebo byl odborníkem poučen o obsluze a upozornil na rizika.
- Obsluha má zkušenosti s manipulací se zvířaty, která mají být stříhána. Děti a nemožící lidé (bez dozoru) mají zakázáno používat zastříhovač.

2. Určené použití

2.1 Účel

Strojek je určen výhradně ke stříhání ovcí nebo lam. Jiné použití, zejména použití u lidí, je výslovně zakázáno.

2.2 Technické údaje

Typové označení: 18190
Připojovací napětí: 230 V AC
Výkon motoru: 200 W
Frekvence: 50 Hz
Rozměry: 6 x 9 x 33 cm
Hmotnost bez kabelu: 1 200 g
Hladina akustického tlaku: 85 dB (A)
Počet zdvihů: 2 600 dvojitých zdvihů/min
Třída ochrany: II
Operační podmínky:
- max. okolní teplota: 0 – 40 °C
- max. vlhkost: 10 – 90 % (relativní)

2.3 Vybavení

1 zastříhovač s holicí hlavou, 1 sada nůžek (smontované), 1 šroubovák, 1 návod k použití a 1 úložné pouzdro

3. Uvedení do provozu

3.1 Kontroly a návod k obsluze

Nesprávné používání elektrických zařízení, zejména zařízení pro chov zvířat, je spojeno s nebezpečím! Proto před uvedením stroje do provozu dodržujte následující opatření pro prevenci nehod.

Nikdy nezapínejte stroj bez řádně nainstalovaných řezných desek.

- Napětí na typovém štítku a napětí v síti se musí shodovat. Stroj smí být provozován pouze se střídavým napětím
- Zabraňte kontaktu s pohyblivými nůžkami • Před prováděním údržby vždy vytáhněte síťovou zástrčku!

Dokud je stroj stále připojen k elektrické síti, nedotýkejte se oblasti střížných nožů, i když je stroj vypnutý

- Stroj vždy umístěte na suché povrchy a skladujte jej v suchých prostorách

- Vyhněte se jakémukoli kontaktu se strojem, který přichází do styku s kapalinami. Nikdy nestříhejte mokrá zvířata. Kapaliny, které pronikly do stroje, snižují elektrickou izolaci. Hrozí nebezpečí úrazu elektrickým proudem nebo zkratu. Stroj čistěte pouze suchým hadříkem a kartáčem nebo kartáčem

- Kabel ležící na podlaze se může zachytit a stát se nebezpečným. Před stříháním kabel pečlivě a bezpečně položte. Vyvarujte se zauzlování nebo zamotání připojovacího kabelu zastříhovače. Zvířata nesmí stát na kabelu, přecházet ho nebo se do něj zamotat. Udržujte kabel mimo dosah horkých povrchů. Nikdy neomotávejte kabel kolem stroje. To může vést k poškození izolace a přetržení kabelu. Pravidelně kontrolujte kabel, zda není poškozený

- Vypněte stroj (Obrázek 8, pozice 0) před odpojením zástrčky ze sítě

- Nepoužívejte poškozené stříhací nože s vylámanými zuby. Pracujte pouze s ostrými nůžkami. Používejte pouze originální nůžky.

Nikdy nevkládejte žádné předměty do otvoru na stroji. Hluk stroje může rušit zvířata. Kop nebo váha zvířete může způsobit vážná zranění. Zvíře proto dostatečně omezte

Zvířata by měla být stříhána pouze v případě, že neoprávněné osoby nemají přístup k místu stříhání.

- Stříhejte pouze v dobře větraných místnostech a nikdy v blízkosti výbušných látek. Tyto bezpečnostní pokyny je nutné ve všech případech dodržovat!

3.2 Správné nastavení stříhacích nožů

Při uvádění do provozu proveďte nastavení následovně:

Před stříháním: S vypnutým strojem (obrázek 8): Po sestavení stříhacích nožů našroubujte regulační matici, dokud neucítíte první odpor. Ujistěte se, že kužely přítlačné vidlice zapadají do otvorů horního nože (obrázek 11). Všimněte si, že špičky zubů horního nože jsou za broušeným povrchem spodního nože cca 1,5 - 2 mm odstoupit (obrázek 10). Před použitím musíte stříhací nože naolejovat. Nyní uveďte zastříhovač do provozu. Povolujte regulační matici, dokud střížné nože nebudou mít téměř žádný kontaktní tlak. Nebezpečí: Pokud je regulační matice příliš otevřená, může horní nůž vypadnout. Pomalu utahujte seřizovací matici, dokud neucítíte odpor. Nyní otočte regulační matici dále maximálně o 360°. Začněte stříhat. Pokud není řez správný, budete muset seřizovací matici trochu upravit. Během stříhání: Je důležité zajistit, aby střížné nože nebyly příliš utaženy. Během stříhání je třeba občas mírně dotáhnout regulační matici.

3.3 Správné naolejování holicí hlavy

Nejčastější příčinou neuspokojivého výsledku stříhání a zahřívání stříhacího stroje je nedostatečné mazání. Pro optimální výsledky stříhání a pro zvýšení životnosti stříhacích nožů a stroje je nezbytný tenký olejový film na stříhacích nožích. Všechny ostatní pohyblivé části holicí hlavy musí být také dobře naolejovány. Každých 10 minut nakapejte olej na břity a do olejového otvoru holicí hlavy, abyste zabránili jejich vyschnutí. Používejte pouze náš speciální olej na stříhání (obrázky 6 + 7).

3.4 Zapnutí/vypnutí

Posuvný vypínač má dvě polohy (Obrázek 8, ukazuje pozici 0)

Poloha 1: Stroj je zapnutý

Poloha 0: Stroj je vypnutý

Před zasunutím zástrčky zkontrolujte polohu spínače. Přepínač musí být v poloze 0. K zapínání a vypínání stroje používejte pouze posuvný vypínač.

4. Údržba

Před zahájením údržby vypněte stroj a vytáhněte síťovou zástrčku. Při práci na stříhacích břitech/holicí hlavě vždy nejprve vypněte napájení. Dokud je zastříhovač stále připojen ke zdroji napájení, nedotýkejte se oblasti nožů zastříhovače, i když je stroj vypnutý.

4.1 Čištění

Po zastřižení odstraňte olej ze strojku, holicí hlavy a břitů suchým hadříkem a chloupky odstraňte suchým kartáčem nebo kartáčem. Poté všechny díly lehce naolejujte, abyste zabránili korozi. Vezměte prosím na vědomí, že i ty nejmenší skvrny rzi mohou mít vážný dopad na stříh nebo je zcela znemožnit.

4.2 Montáž stříhacích nožů

Sada střížných nožů se skládá ze spodního a horního nože. Příslušné leštěné čepule musí být pro stříhání umístěny nad sebou. Čepule se sestavují následujícím způsobem: Uvolněte napínací šroub a položte stroj na tvrdý povrch, šrouby spodního nože směřují nahoru. Povolte šrouby a vyjměte opotřebované nože.

Ujistěte se, že nové střížné nože jsou čisté. Nasadte horní nůž na kužely přítlačné vidlice a lehce naolejujte leštěné plochy. Poté mezi uvolněné šrouby zasuňte spodní nůž. Nyní utáhněte šrouby spodního střížného nože. Otočte stroj tak, aby napínací matice směřovala nahoru. Ujistěte se, že kužely přítlačné vidlice zapadají do otvorů horního nože (obr. 11). Ujistěte se, že špičky zubů horních střížných nožů jsou umístěny přibližně 1,5 - 2 mm za leštěnou plochou spodních střížných nožů (obr. 10). Dbejte na to, aby spodní střížný nůž nebyl šikmo. Po správném seřízení nožů pevně utáhněte oba šrouby spodních střížných nožů.

4.3 Broušení nožů

Správné ostření stříhacích nožů je možné pouze pomocí speciálních strojů a prostřednictvím specializovaných prodejců. Pracujte pouze s ostrými nůžkami. Vadné nože se zlomenými zuby nebo tupé nože je nutné vyměnit.

4.4 Skladování nůžek

Mezi jednotlivými stříháními musí být zastřižovač vždy dobře vyčištěn a naolejován a uložen v dodaném pouzdře na suchém místě, které je mimo dosah dětí. Pokud máte podezření, že do něj pronikla kapalina, stroj nezapínejte. Hrozí nebezpečí úrazu elektrickým proudem nebo zkratu. Pošlete stroj na kontrolu!

4.5 Čištění holicí hlavy

Po několika dnech stříhání by měla být holicí hlava vyčištěna. Za tímto účelem demontujte řezné desky. Povolte dva šrouby a sejměte holicí hlavu z pohonu. Nyní pomocí kartáčku a kartáčku důkladně vyčistěte vnitřek holicí hlavy a další jednotlivé části. Nesmí se vyfukovat stlačeným vzduchem. Po pečlivé montáži by měla být holicí hlava naolejována, jak je popsáno v bodě 3.3.

5. Opravy

5.1 Úvod

Opatření k odstranění závad naleznete na další stránce. Pokyny k nápravě označené * smí provádět pouze autorizovaný odborný personál.

5.2 Seznamy poruch

V případě poruch, které nejsou uvedeny v tomto seznamu, kontaktujte autorizované servisní středisko.

6. Ochrana životního prostředí a likvidace



Obsluha je odpovědná za správnou likvidaci stříhacích nožů a stříhacího stroje, jakmile jsou v provozuschopném stavu. Dodržujte prosím příslušné předpisy ve vaší zemi. Zařízení nesmí být likvidováno s domovním odpadem. V rámci směrnice EU o likvidaci elektrických a elektronických zařízení lze zařízení bezplatně vyzvednout na městských sběrných místech nebo v recyklačních střediscích nebo jej vrátit specializovaným prodejcům, kteří nabízejí službu zpětného odběru. Správný

CE prohlášení o shodě



Albert KERBL GmbH tímto prohlašuje, že výrobek/zařízení popsané v tomto návodu je v souladu se základními požadavky a dalšími příslušnými předpisy.

Nalezené pokyny. Značka CE označuje shodu se směrnicemi Evropské unie. Prohlášení o shodě je k nahlédnutí na následující internetové adrese: www.kerbl.de

Část motoru	Způsobeno	Oprava
Motor neběží	Žádná elektrika, špatný kabel	Zkontrolujte zásuvku a pojistku Vyměňte *
Motor se zahřívá	Příliš vysoké napětí, ucpaný kryt	Vyčistěte nebo uvolněte kryt. Regulační šroub utáhnout méně silně
Motor běží, velmi pomalu	Opotřebované kartáče	Vyměňte *
Motor vibruje	Vyklepaní ložiska, baterie se vybije	Vyměňte *
Motor vydává velmi hlasité zvuky při chodu	Vadné ložisko	Vyměňte *
Horní nůž se pohybuje: ne na sebe	Vadná hřídel	Vyměňte
Horní nůž se pohybuje – ne zcela	Vadná hřídel	Vyměňte *
Nože špatně řežou	Nože jsou tupé, vadná přítlačná manžeta	Vyměňte holící hlavu Vyměňte tlakovou manžetu
Nože neřežou	Nože jsou tupé, vadná přítlačná manžeta	Vyměňte holící hlavu Vyměňte tlakovou manžetu
Holící hlava je velmi horká	Příliš vysoké napětí Stroj bez mazacího prostředku	Snižte napětí Namažte olejem

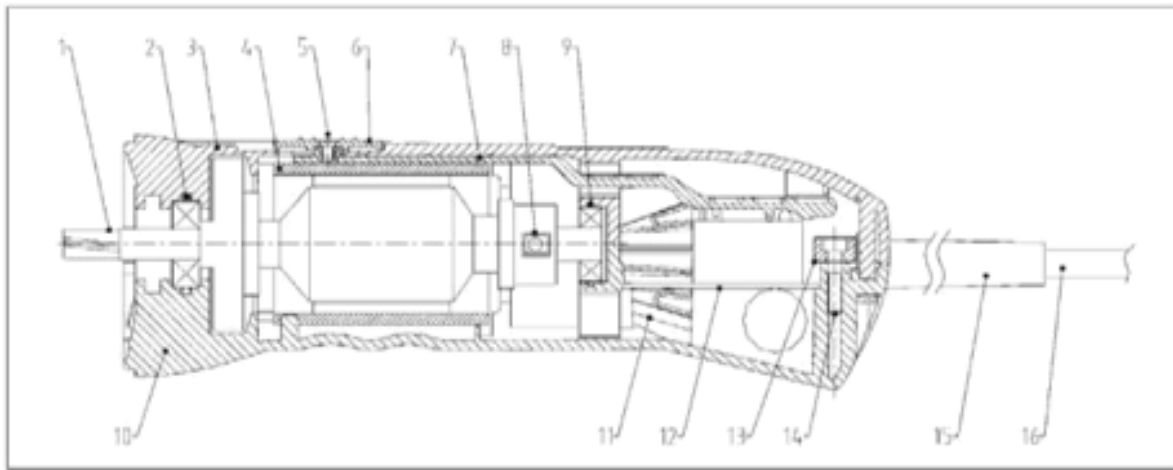

Figure 1

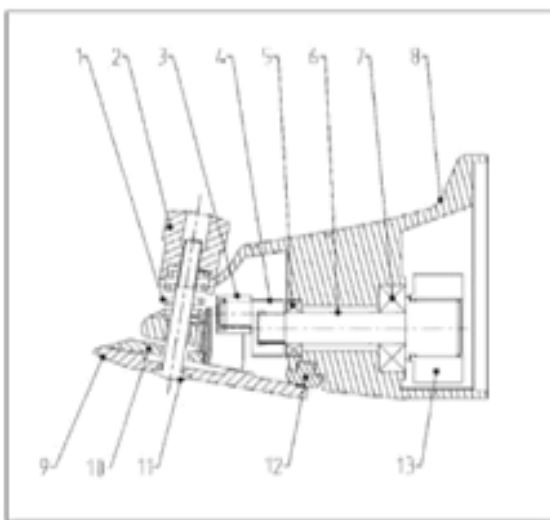

Figure 2

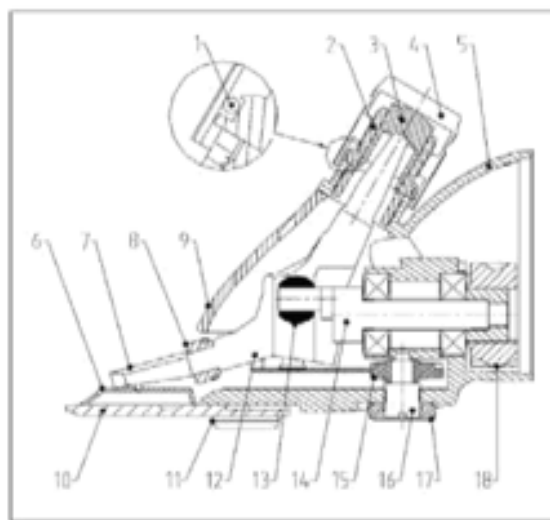

Figure 3

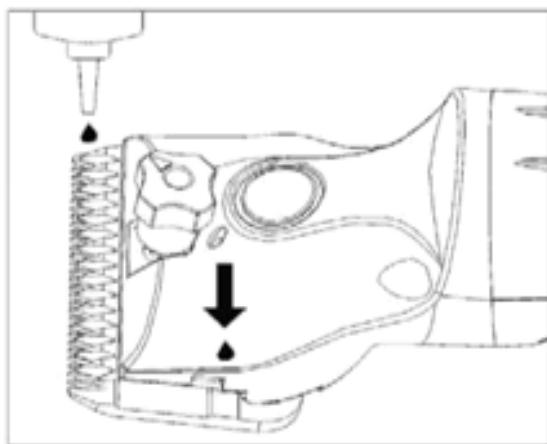

Figure 4

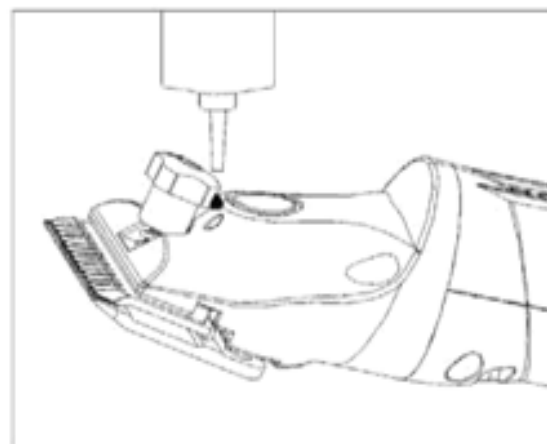

Figure 5

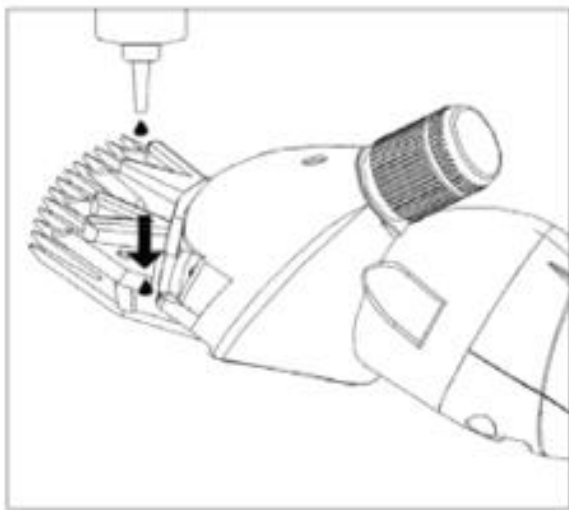

Figure 6

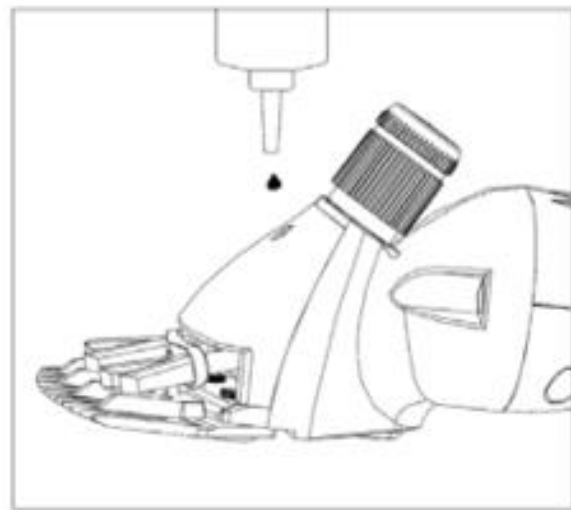

Figure 7

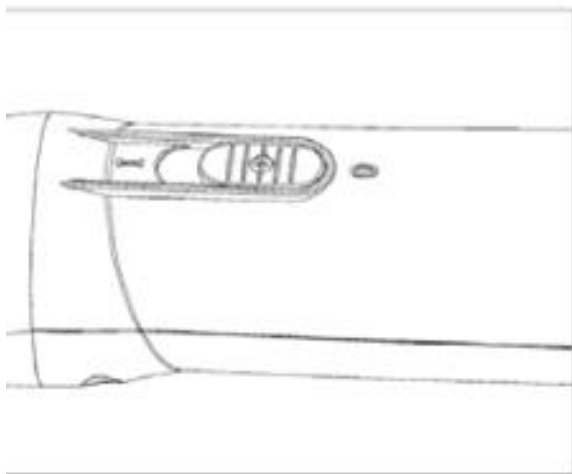

Figure 8

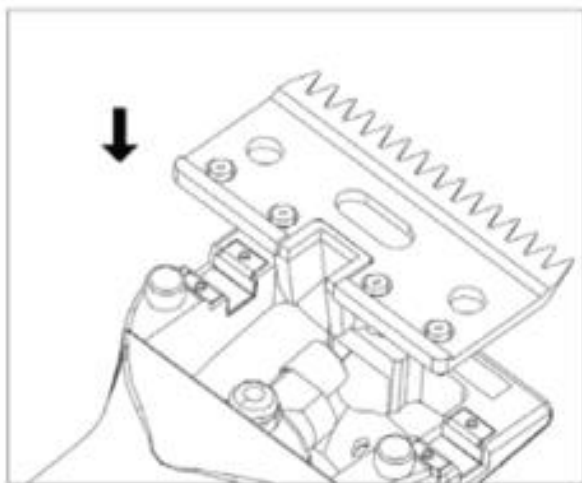

Figure 9

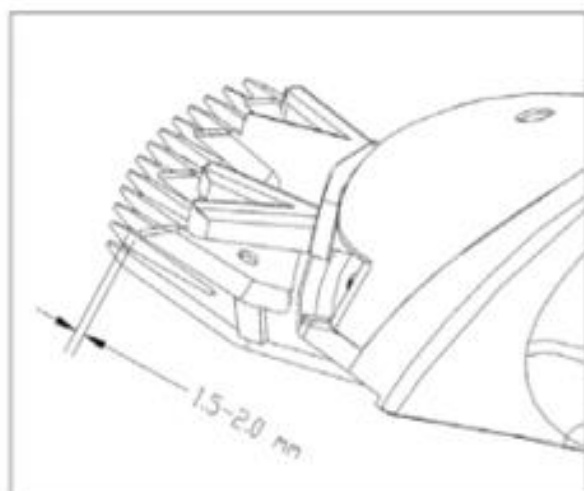

Figure 10

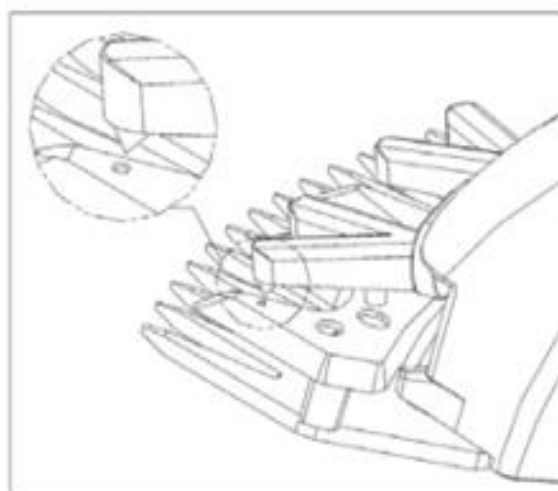

Figure 11